

Anelli di tenuta a pressione interno/esterno per montaggio a secco

68720

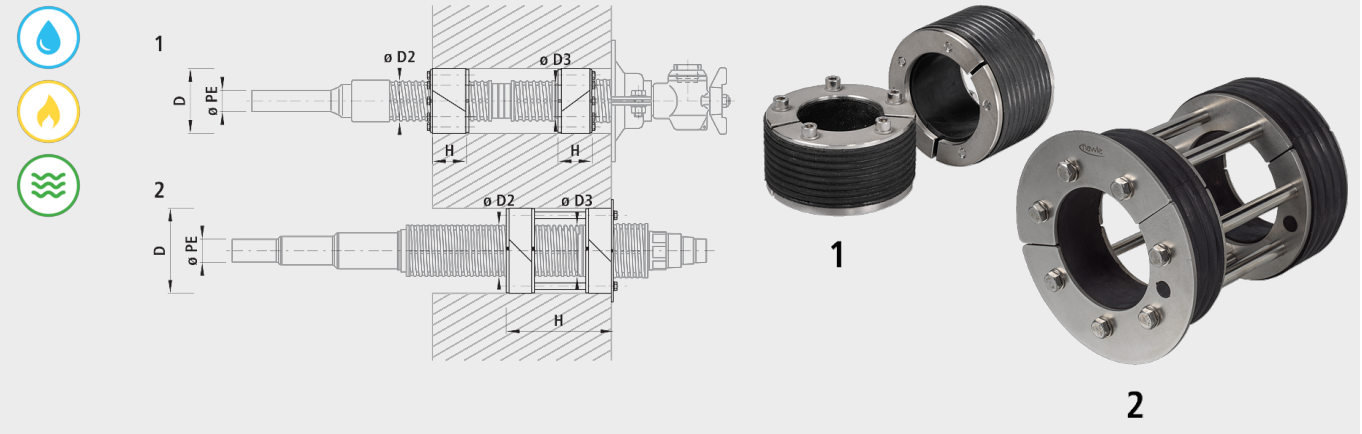

Applicazione

- Montabile direttamente nel foro o tubo di protezione

Caratteristiche

- Anello di tenuta a pressione in due pezzi
- Impermeabilità idraulica fino a 1 bar

Materiale

- INOX
- Gomma NBR

Montaggio e installazione

- Applicare l'anello di tenuta a pressione sul passaggio di muro e assemblare.
- Passaggio per filo di rame ø 8 mm per messa a terra tipo 2.

Nota

- La fornitura comprende: Tipo 1 composto da 2 anelli a pressione. Disponibile singolarmente su richiesta.
- Tipo 2 doppio anello di compressione con protezione anti-sfilamento

	ø PE	Tipo	D (mm)	ø D2 (mm)	ø D3 (mm)	H (mm)	ø KB T (mm)	Peso (kg)	N° CPN 412
6872V25000	32		100	60	53	50/40	100	1.500	714211
6872V32040	40/50		130	75	75	50	130	3.200	714213
6872V50010	63	1	130	90	90	50	130	2.500	714214
6872260160	32/40	2	150	60	53	160	150	3.900	714312
6872260240	32/40	2	150	60	53	240	150	4.300	714312
6872275160	50	2	150	75	75	160	150	3.400	714313
6872275240	50	2	150	75	75	240	150	3.800	714313
6872290160	63	2	150	90	90	160	150	2.900	714314
6872290240	63	2	150	90	90	240	150	3.300	714314